



Freistehender Schnellkühler LIFE W30 SCHWARZ ELEGANCE INOX

Modell: W30N-CL
Art. Nr: W730550002

Funktionen

Schockkühlen, Schockfrostern, Teiglockerung, Auftauen
Konservierung, Schokolade, Joghurt, Flaschen kühlen

Betriebsart

Kerntemperatursonde, nach Zeit

Ausstattung

1 Gitter 448 x 325 x 32 mm,
1 Blech aus Edelstahl GN1/2 325 x 265 x 40 mm
Kerntemperatursonde,
antibakterielles Reinigungsmittel



Temperaturen

-30°C / +45°C

Belüftung

Regulierbar 25% - 100%

Display

Touch screen, 4,3 Zoll

Fassungsvermögen

22 Liter, 3 Bleche

Gewicht

40 kg

Kühlgas

R 290, GWP 3,3

Innere Abmessungen

329 x 300 x 252-211 mm

Außenabmessungen

558 x 381 x 359 mm

Abmessungen der Verpackung

645 x 475 x 458 mm

Kühlleistung

900W [Verdampf. -10°C Kond. Temp +40°C]

Spannung

220V-240V / 50Hz

Maximale Stromaufnahme

540 W - 2.8A

Außenansicht

Glas, Scotch Brite

Innenansicht

Edelstahl AISI 304,
kratzfestes Leinengewebe

Türscharnier

Unten, Klapptür

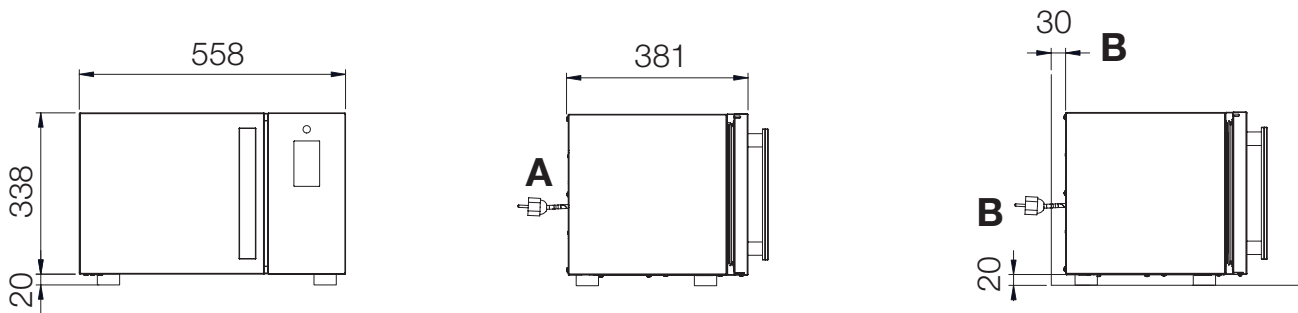

A: 3,40 m Kabel mit Schuko-stecker.

B: Für korrekte Luftzirkulation sind minimal 30 mm im hinteren Teil und 20 mm im vorderen Teil des Gerätes notwendig.